

Compatibile con tutti i modelli BIKONE

### Prima dell'installazione

Utilizzare solo gli attrezzi consigliati in questo manuale.  
 Non modificare il prodotto in alcun modo che possa mettere in pericolo il ciclista o altre persone.  
 Qualsiasi modifica al prodotto invaliderà la garanzia.  
 In caso di domande, contattare il rivenditore o l'officina Bikone autorizzati, oppure scaricare il manuale da:  
<https://www.bikone.com/downloads/>

### During use

Verificare che non vi sia gioco laterale nelle pedivelle e che ruotino in modo fluido.  
 Assicurarsi che le pedivelle siano serrate alla coppia raccomandata dal produttore.  
 Non utilizzare detergente per freni per pulire i componenti, né altri prodotti che possano corrodere i materiali.

### RECOMMENDED TOOLS:

Per rimuovere il parapolvere: attrezzo per la rimozione del parapolvere per 24 o 29 mm  
 Per rimuovere il cuscinetto: estrattore per cuscinetti o Park Tool RT-1  
 Per installare il cuscinetto: pressa per cuscinetti

### LUBRIFICANTI CONSIGLIATI:

Pulizia: Bottom Bracket & Bearing Cleaner o altri sgrassanti  
 Lubrificazione: Long-Lasting Grease for Bottom Bracket Maintenance  
 Installazione: usare assembly paste for press-fit parts un frenafilietti/composto di bloccaggio a bassa resistenza.

### 01 Rimuovere i parapolvere

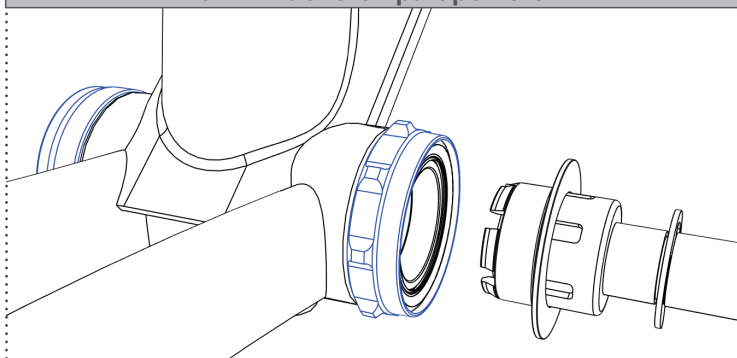

Utilizzare l'attrezzo per la rimozione del parapolvere (solo su movimenti centrali da 24 e 29 mm) per rendere visibile il cuscinetto. Per rimuovere il parapolvere, inserire l'attrezzo finché non si sente lo scatto in posizione. Tirare indietro con una certa forza, usando una chiave a brugola come impugnatura, per estrarlo.

### 02 Rimuovere cuscinetti e paraoli

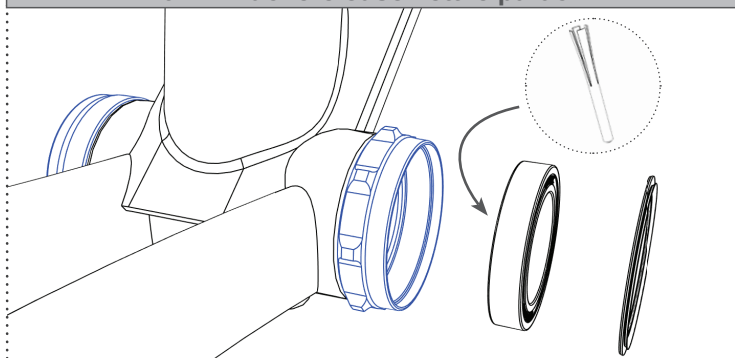

Utilizzare un oggetto appuntito per rimuovere il paraolio dal diametro interno. Fare attenzione a non danneggiare il paraolio durante l'operazione. Utilizzare un Park Tool RT-1 o un estrattore per cuscinetti per rimuovere i cuscinetti. Fare attenzione a non danneggiare le bocche in alluminio.

### 03 Preparare le superfici

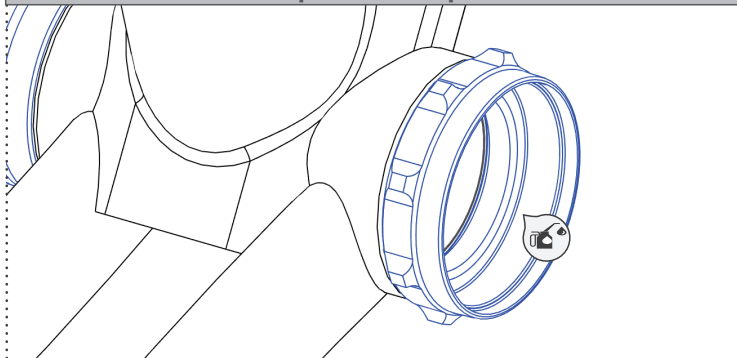

Assicurarsi che tutte le superfici siano prive di residui. Utilizzare Bottom Bracket & Bearing Cleaner. **NON APPLICARE SGRASSANTE AI PARAOLI.** Utilizzare una piccola quantità di assembly paste for press-fit parts oppure un composto di bloccaggio a bassa resistenza per preparare le superfici di contatto del cuscinetto.

### 04 Installare il nuovo cuscinetto

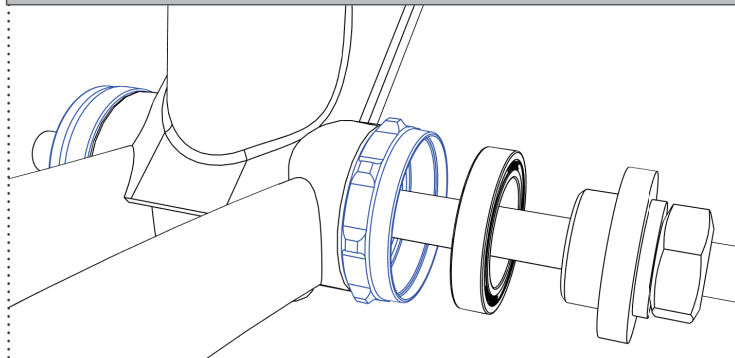

Utilizzare una pressa per cuscinetti per installare i cuscinetti uno alla volta, premendo fino a completo inserimento. Applicare pressione solo sull'anello esterno del cuscinetto. Se il cuscinetto ha due paraoli di colore diverso, il lato colorato deve essere rivolto verso l'esterno e quello nero verso l'interno.

### 05 Installare i paraoli

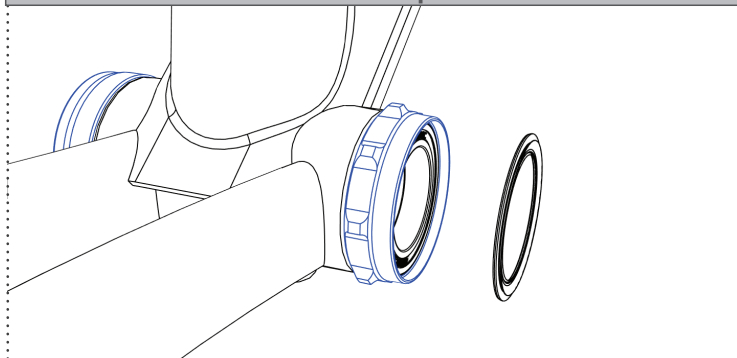

Solo per cuscinetti 6805 e 6806. Assicurarsi che il labbro del paraolio sia orientato verso l'esterno e correttamente appoggiato al cuscinetto. Premere utilizzando una rondella con un diametro simile a quello del cuscinetto. Se non è posizionato correttamente, può verificarsi un aumento dell'attrito.

### 06 Installare il parapolvere

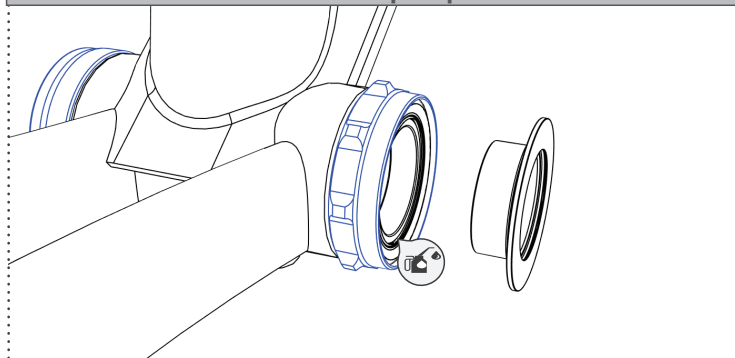

Ingrassare il paraolio con il nostro Long-Lasting Grease for Bottom Bracket Maintenance in tutte le aree di contatto. Quindi installare il parapolvere, assicurandosi che l'O-ring integrato sia in posizione.