

Antes de la instalación

Utilice únicamente las herramientas recomendadas en este manual.
No modifique el producto de ninguna manera que pueda poner en peligro al ciclista o a otras personas.
Cualquier modificación del producto anulará la garantía.
Si tiene alguna pregunta, póngase en contacto con su distribuidor o taller autorizado de Bikone, o descargue el manual en: (<https://www.bikone.com/downloads/>)

During use

Compruebe que no haya movimiento lateral en las bielas y que giren suavemente.
Asegúrese de que las bielas estén ajustadas al par de apriete recomendado por el fabricante.
No utilice limpiador de frenos para limpiar los componentes ni otros productos que puedan corroer los materiales.

Compatible con todos los modelos BIKONE DCT

HERRAMIENTAS RECOMENDADAS:

Retirar la tapa antipolvo: herramienta de extracción de tapa antipolvo para 24 o 29 mm
Retirar el rodamiento: extractor de rodamientos o Park Tool RT-1
Instalar el rodamiento: prensa para rodamientos

LUBRICANTES RECOMENDADOS:

Limpieza: Bottom Bracket & Bearing Cleaner u otros desengrasantes
Lubricación: Long-Lasting Grease for Bottom Bracket Maintenance
Instalación: assembly paste for press-fit parts o retenedor de baja resistencia.

01 Retirar las tapas antipolvo

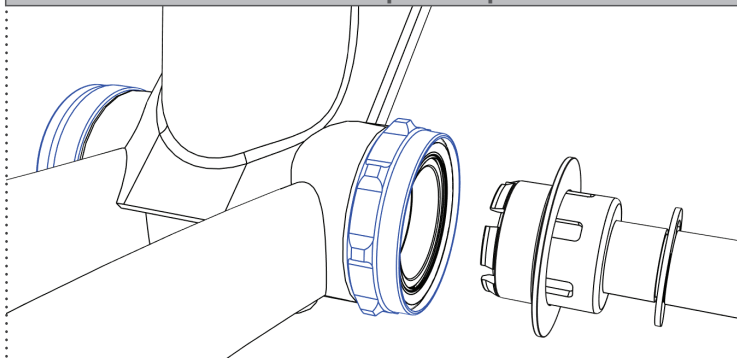

Utilice la herramienta de extracción de tapa antipolvo (solo en ejes de pedalier de 24 y 29 mm) para dejar el rodamiento a la vista. Para retirar la tapa antipolvo, introduzca la herramienta hasta oír que encaja. Tire hacia atrás con cierta fuerza, usando una llave Allen como agarre, para extraerla.

02 Retirar rodamientos y retenes

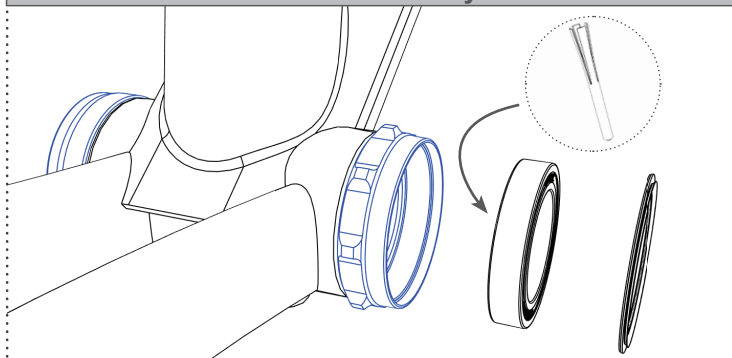

Utilice un objeto afilado para retirar el retén desde el diámetro interior. Tenga cuidado de no dañar el retén durante el proceso. Utilice un Park Tool RT-1 o un extractor de rodamientos para retirar los rodamientos. Tenga cuidado de no dañar los casquillos de aluminio.

03 Preparar las superficies

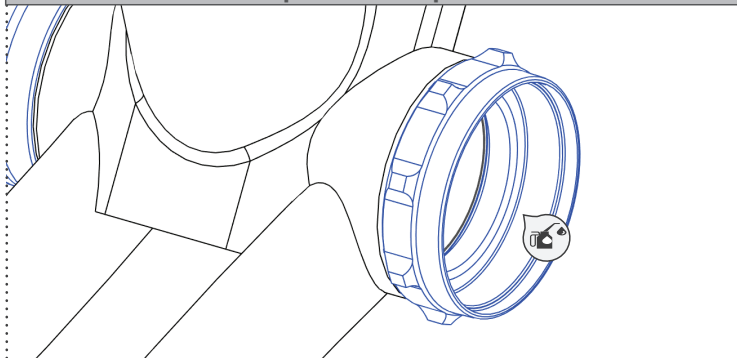

Asegúrese de que todas las superficies estén libres de residuos con Bikone Bottom Bracket & Bearing Cleaner u otros desengrasantes. **NO APLIQUE DESENGRASANTE A LOS RETENES.** Con una pequeña cantidad de assembly paste for press-fit parts o retenedor de baja resistencia en las zonas de contacto del rodamiento.

04 Instalar el nuevo rodamiento

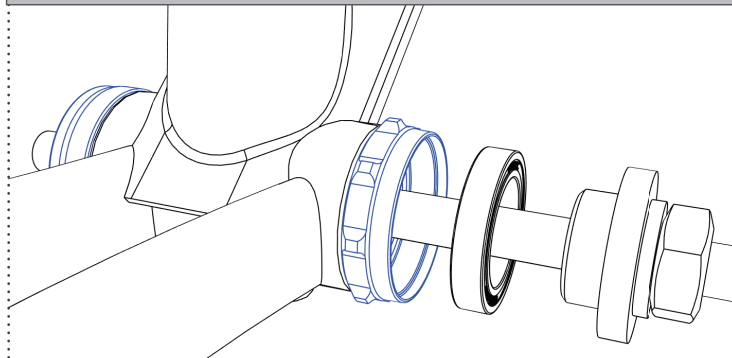

Utilice una prensa para rodamientos para instalar el rodamiento de uno en uno, presionando hasta que quede en su sitio. Aplique presión solo sobre el anillo exterior del rodamiento. Si el rodamiento tiene dos retenes de colores, el lado de color debe quedar hacia fuera y el lado negro hacia dentro.

05 Instalar los retenes

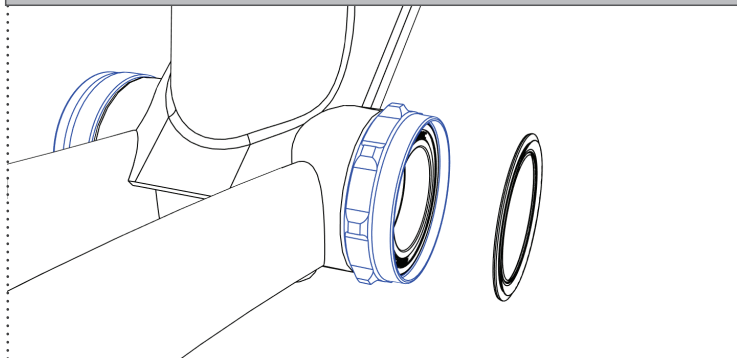

Solo para rodamientos 6805 y 6806. Asegúrese de que el labio del retén esté orientado hacia fuera y correctamente asentado contra el rodamiento. Presione usando una arandela con un diámetro similar al del rodamiento. Si no está correctamente colocado, puede aumentar la fricción.

06 Instalar la tapa antipolvo

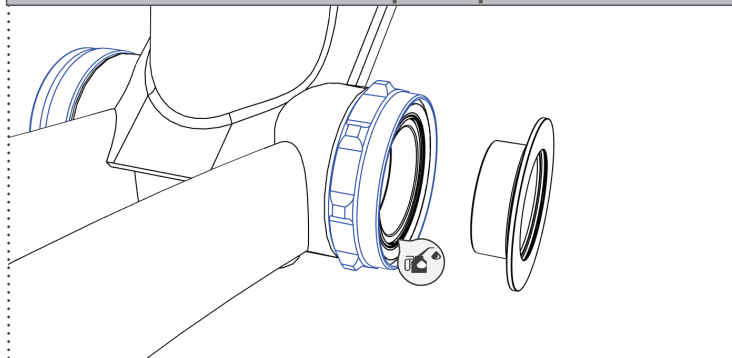

Engrase el retén con nuestra Long-Lasting Grease for Bottom Bracket Maintenance en todas las zonas de contacto. Después, instale la tapa antipolvo, asegurándose de que la junta tórica integrada esté en su sitio.