

BSA Road Ceramic Aero UAE
Bottom Bracket for 24mm

35010417101603

Prima di installare

Utilizzare gli strumenti consigliati in questo manuale.
Non modificare il prodotto in modo tale da poter rappresentare un rischio per il ciclista o per altre persone.
Qualsiasi modifica del prodotto annullerà la garanzia.
In caso di dubbio, consultare il proprio rivenditore/officina autorizzata Bikone oppure scaricare il manuale da:
<https://www.bikone.com/downloads/>

Durante l'uso

Verificare che non vi sia movimento laterale delle pedivelle e che ruotino regolarmente.
Assicurarsi che le pedivelle siano correttamente regolate e serrate alla coppia raccomandata dal produttore.
Non utilizzare detergente per freni per la pulizia dei componenti né altri prodotti che possano corrodere i materiali.

Installazione

Attenzione! Verifichi il telaio.

Alcuni telai possono presentare viti nella parte centrale o gradini che ostacolano l'installazione interna. In caso di viti, dovranno essere sostituite con altre più corte.

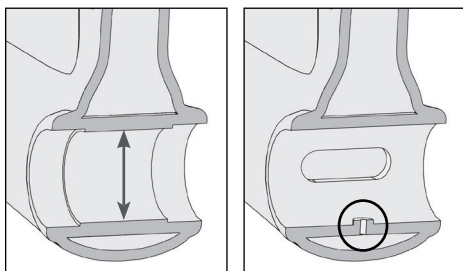

Attrezzo di montaggio (incluso nel prodotto):

Lato sinistro: Attrezzo specifico per montaggio BSA Aero oppure qualsiasi attrezzo per movimento centrale "square taper" che consenta l'inserimento dall'interno del telaio.
Lato destro: Qualsiasi attrezzo standard per Ø44 mm esterno e Ø42,7 mm interno. 16 punti.

Consigliamo l'utilizzo di un qualsiasi grasso di montaggio standard, ad esempio: FinishLine Premium Grease / Park Tool PPL-1 Polylube 1000 / Mobil 1 Synthetic Grease / Muc-Off Biological Grease / altri.

Non utilizzare pasta al carbonio in nessun caso.

01 - Assemblare l'attrezzo lato sinistro.

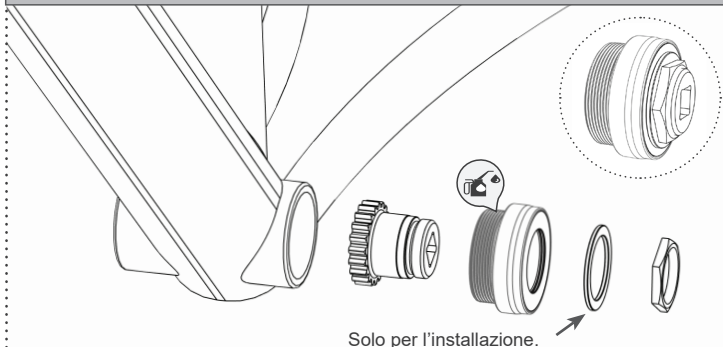

Solo per l'installazione.

Ingrassare la zona di contatto con il telaio.
Assemblare l'attrezzo interno assicurandosi che i perni interni ingranino correttamente. Utilizzare il dado e la rondella per fissare l'attrezzo in modo sicuro durante l'installazione.

02 - Installare il lato sinistro.

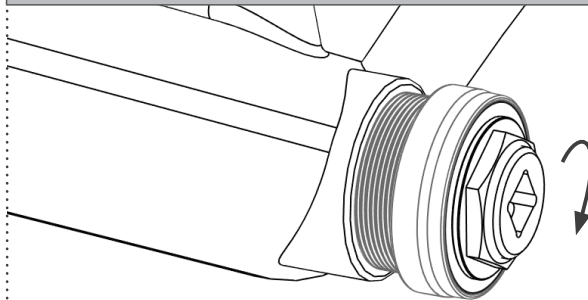

Installare il lato sinistro. Utilizzare una chiave da 3/8" e applicare 25-30 Nm.

03 - Installare il lato destro.

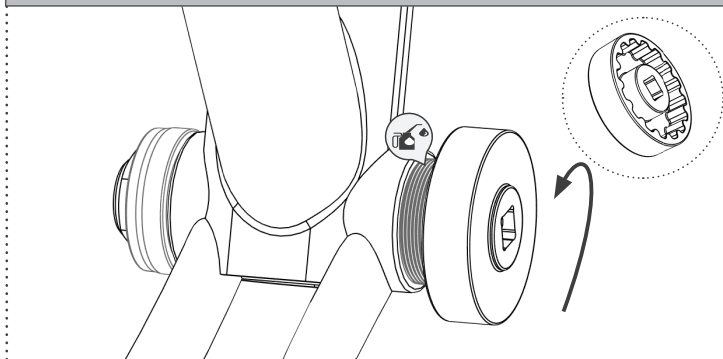

Ingrassare la zona di contatto con il telaio.
Installare il lato destro. Con l'aiuto dell'attrezzo di montaggio, utilizzare una chiave da 3/8" e applicare 25-30 Nm.

04 - Installare le pedivelle.

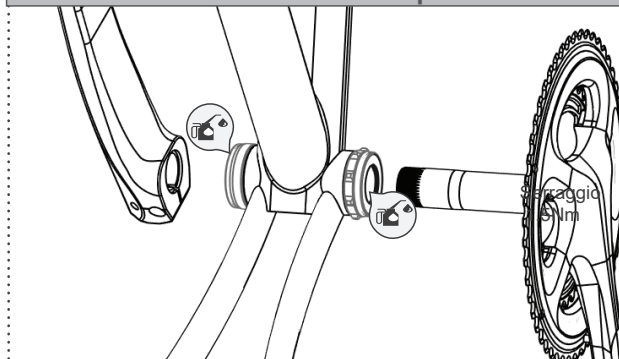

Ingrassare e installare le pedivelle seguendo le procedure di montaggio del produttore. Nota: ingrassare il foro e non l'asse delle pedivelle. Gli O-ring sposterebbero il grasso di montaggio verso l'esterno dell'asse del movimento centrale.

Smontaggio

Attrezzi necessari

Lato sinistro: Attrezzo specifico per montaggio BSA Aero oppure qualsiasi attrezzo per movimento centrale "square taper" che consenta l'inserimento dall'interno del telaio.

Lato destro: Qualsiasi attrezzo standard per $\varnothing 44$ mm esterno e $\varnothing 42,7$ mm interno. 16 punti.

Attrezzo lato sinistro

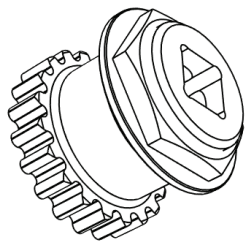

Attrezzo lato destro

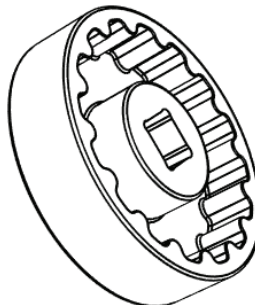

01 - Rimuovere le pedivelle.

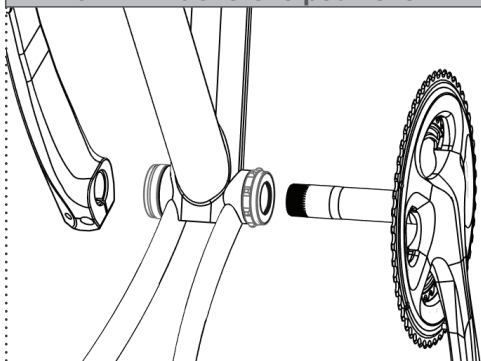

Rimuovere le pedivelle.

02 - Allentare il lato destro (R).

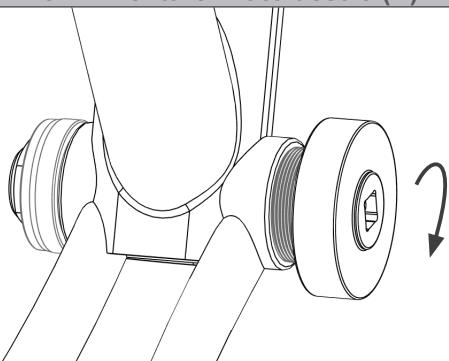

Con l'aiuto dell'attrezzo, allentare prima la calotta destra.

02 - Allentare il lato sinistro (L).

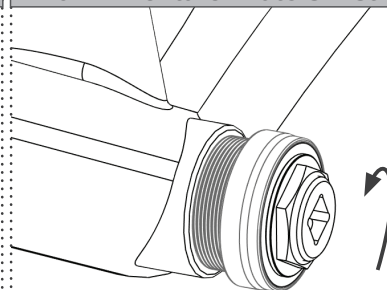

Allentare il lato sinistro.

Garanzia

Tutti i movimenti centrali Bikone sono garantiti contro difetti di prodotto per 3 anni dalla data di acquisto.

Questa garanzia si applica all'acquirente originale e non è trasferibile a futuri proprietari.

La garanzia non copre i danni dovuti all'usura delle parti soggette a consumo.

La garanzia non copre i danni causati da un'installazione impropria.

Per ulteriori informazioni, consultare il nostro sito web o rivolgersi a un rivenditore autorizzato.