

DCTech BB86-92
 DCTech EVO386-392
 DCTech BBRight
 DCTech PF46 INT
 DCTech PF46 EXT

Prima dell'installazione

Utilizzare gli attrezzi consigliati in questo manuale.
 Non alterare il prodotto in alcun modo che possa comportare un rischio per il ciclista o per altri.
 Qualsiasi modifica al prodotto invaliderà la garanzia.
 In caso di dubbi, consultare un'officina Bikone autorizzata o scaricare da: <https://www.bikone.com/downloads/>

Durante l'uso

Verificare che non ci siano movimenti laterali nel gruppo pedivelle e che ruoti in modo fluido.
 Assicurarsi che le pedivelle siano correttamente regolate e serrate alla coppia specificata dal produttore.
 Non pulire mai il movimento centrale con acqua in pressione né con detergente per freni.
 Si consiglia di usare una spazzola morbida oppure un panno umido con sapone.

Installazione

Utensili per l'installazione

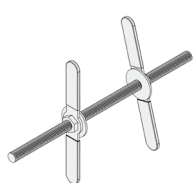

Pressa



Grasso

Pressa: utilizzare una pressa specifica per movimenti centrali.
IMPORTANTE: la pressione deve essere applicata sulla faccia esterna del movimento centrale. **MAI SUL CUSCINETTO.**

Grassi consigliati: FinishLine Premium Grease / Park Tool PPL-1 Polylube 1000 / Mobil 1 Synthetic Grease / Muc-Off Bio Grease / Altri

Nota: non utilizzare pasta per carbonio né detergente per freni in nessun caso.

01 – Ingrassaggio delle superfici

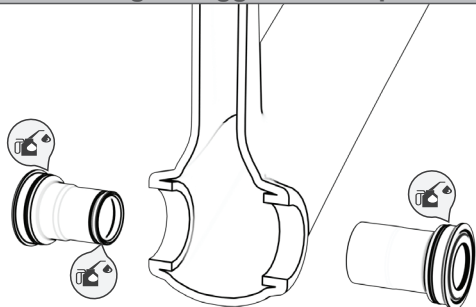

Applicare il grasso sulle superfici di contatto indicate.
 Nota: prima del montaggio, verificare che non vi siano componenti all'interno del telaio che possano interferire con il movimento centrale.

02 – Pressare il movimento centrale

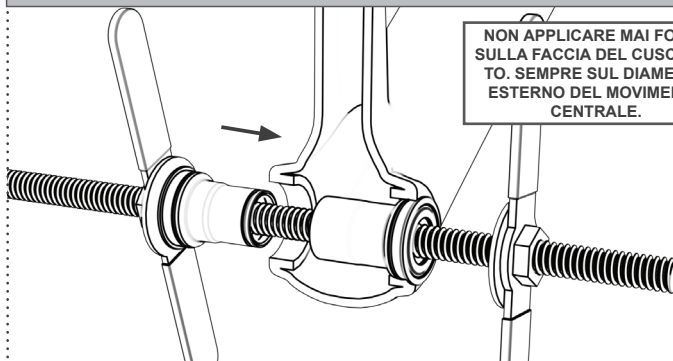

NON APPLICARE MAI FORZA SULLA FACCIA DEL CUSCINETTO. SEMPRE SUL DIAMETRO ESTERNO DEL MOVIMENTO CENTRALE.

Pressare le bocche una dopo l'altra finché i bordi appoggiano sul telaio.
IMPORTANTE: una compressione eccessiva può compromettere l'integrità del telaio.

03 – Installare distanziali o O-ring

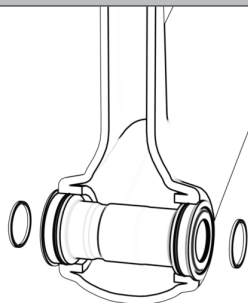

Se necessario, installare adattatori o O-ring. Consultare: <https://www.bikone.com/downloads/>

04 – Installazione del gruppo pedivelle

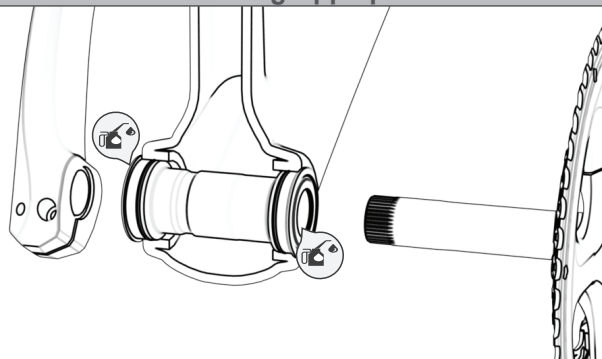

Ingrassare e installare il gruppo pedivelle seguendo le istruzioni di montaggio del produttore.

Prima dell'estrazione

Martello: usare un martello in gomma per la rimozione.

Estrattore per movimento centrale: usare un estrattore compatibile disponibile in commercio. (Nota: a seconda del modello di movimento centrale, l'estrattore può variare).

Esempi: Park Tool BBT-90.3 / BBB Cycling BTL / Super B TB-1927A / BBB CUPOUT BB30

Prima di usare l'estrattore: assicurarsi che l'estrattore sia perfettamente allineato sulla superficie di appoggio dell'estrattore e non sul cuscinetto. Una rimozione impropria può danneggiare permanentemente il movimento centrale.

00 – Utensili

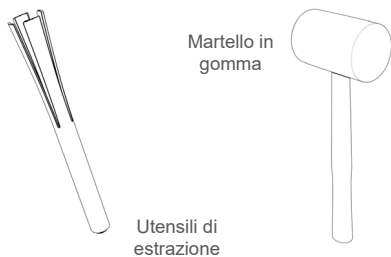

Martello in gomma

Utensili di estrazione

Extraction tools

01 – Individuare i punti di estrazione

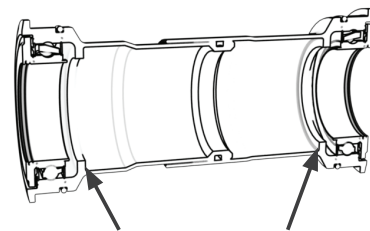

Punti di estrazione

Tutti i movimenti centrali DCTech hanno due punti di estrazione per applicare la forza. **MAI AL CENTRO.**

02 – Rimuovere le calotte

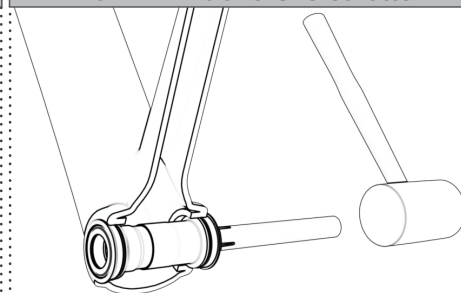

Rimuovere le boccole.

Nota: un appoggio errato dell'utensile può causare danni irreparabili al movimento centrale.

Garanzia

Tutti i movimenti centrali Bikone sono coperti da garanzia contro difetti di fabbricazione per 2 anni dalla data di acquisto.

Questa garanzia si applica all'acquirente originale e non è trasferibile ai futuri proprietari.

La garanzia non copre i danni causati dall'uso su parti soggette a usura.

La garanzia non copre i danni causati da un'installazione non corretta.

Per maggiori informazioni, consultare il nostro sito web o visitare un rivenditore autorizzato.