

Instrucciones de montaje para DCTech - Pressfit

DCTech BB86-92
DCTech EVO386-392
DCTech BBRright
DCTech PF46 INT
DCTech PF46 EXT

Antes de la instalación

Utilice las herramientas recomendadas en este manual.
No modifique el producto de ninguna manera que pueda suponer un riesgo para el usuario o terceros.
Cualquier modificación del producto anulará la garantía.
En caso de duda, consulte con su taller autorizado Bikone o descárguelo en: <https://www.bikone.com/downloads/>

Durante el uso

Compruebe que las bielas no se muevan lateralmente y que giren con suavidad.
Asegúrese de que las bielas estén correctamente ajustadas y apretadas al par especificado por el fabricante.
Nunca limpie el pedalier con agua a presión ni limpiador de frenos.
Se recomienda utilizar un cepillo suave o un paño húmedo con jabón para limpiar la zona.

Instalación

Herramientas necesarias

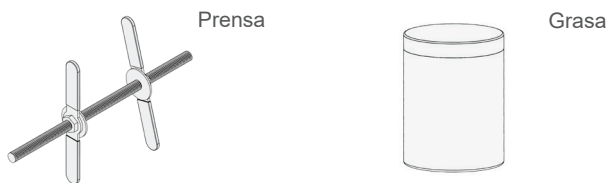

Prensa

Grasa

Prensa: Use una prensa específica para el pedalier. Importante: La presión debe aplicarse en la cara exterior del pedalier. **NUNCA SOBRE EL RODAMIENTO.**

Recomendaciones de grasa: Grasa Premium FinishLine / Park Tool PPL-1 Polyube 1000 / Grasa sintética Mobile 1 / Grasa biológica Muc-Off / Otras.

No utilice pasta de carbono ni limpiador de frenos bajo ninguna circunstancia.

01 - Engrase las superficie

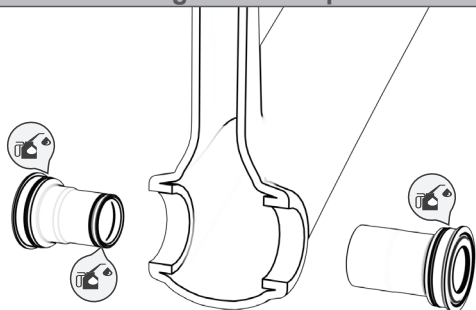

Aplique grasa a las superficies de contacto indicadas.
Antes de montar, compruebe que no haya componentes dentro del cuadro que puedan interferir con el pedalier.

02 - Inserte el eje pedalier

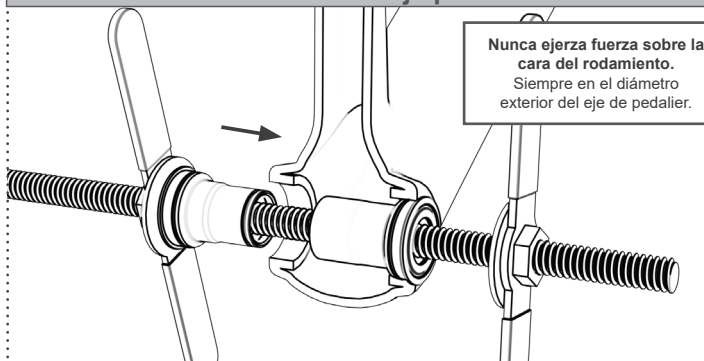

Nunca ejerza fuerza sobre la cara del rodamiento.
Siempre en el diámetro exterior del eje de pedalier.

Presione los casquillos uno tras otro hasta que los bordes toquen el cuadro.
Una compresión excesiva puede afectar la integridad del marco.

03 - Instale espaciadores o juntas tóricas

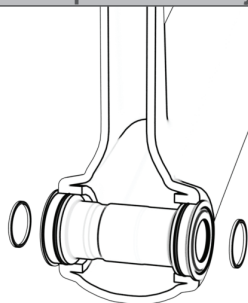

De ser necesario, instale adaptadores o juntas tóricas, puede descargarlas en: <https://www.bikone.com/downloads/>

04 - Instale las bielas

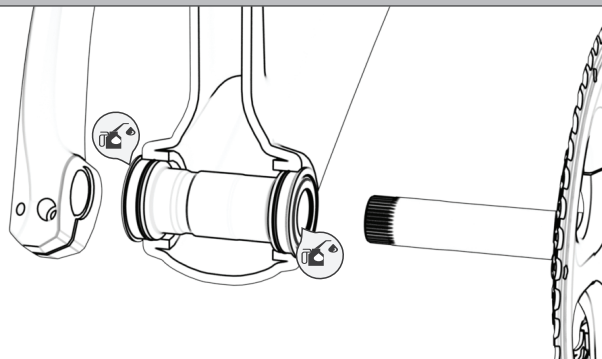

Engrase e instale las bielas siguiendo los pasos de montaje del fabricante.

Desmontaje

Antes de extraer

Martillo: Utilice un martillo de goma para su extracción.

Extractor de Bottom Bracket: Utilice un extractor comercial compatible. Dependiendo del modelo de eje de pedalier, el extractor puede cambiar.
Ejemplos: ParkTool BBT-90.3 / BBB Cycling BTL / Super B TB-1927A / BBB CUPOUT BB30

Antes de utilizar el extractor: Asegúrese que el extractor encaja perfectamente plano en la cara de extracción y no sobre el rodamiento. Una mala extracción puede dañar permanentemente el eje pedalier

00 - Herramientas



Herramientas de extracción

01 - Localice puntos extracción

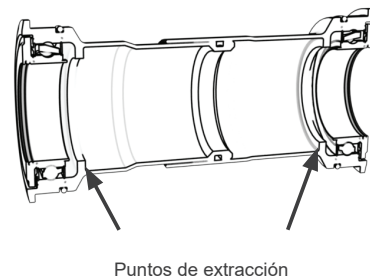

Todos los ejes de pedalier DC Tech disponen de dos puntos de extracción para aplicar fuerza.
Nunca aplique fuerza en el centro.

02 - Extraiga los casquillos

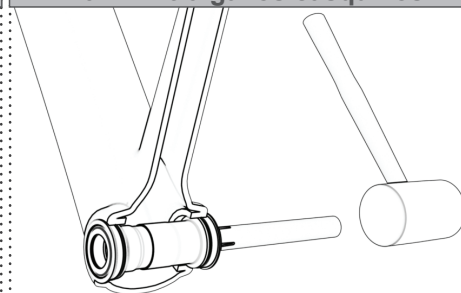

Extraiga los casquillos
Atención: Un mal apoyo de la herramienta puede provocar daños irreparables en el eje pedalier.

Garantía

Todos los ejes pedalier de Bikone, están garantizados ante defectos de producto por 3 años desde la fecha de compra.

Esta garantía se aplica al dueño original de la compra y no es transferible a futuros propietarios

La garantía no cubre el daño producido por el uso en partes de desgaste

La garantía no cubre el daño producido por una instalación indebida

Por favor, consulte en nuestra web para más información o acuda a una tienda autorizada