

### Istruzioni di montaggio per DCTECH – ITA

DCTech ITA\_30 | DCTech ITA\_24 |  
DCTech ITA\_29

### Prima dell'installazione

Utilizzare gli attrezzi consigliati in questo manuale.  
Non alterare il prodotto in alcun modo che possa comportare un rischio per il ciclista o per altri.  
Qualsiasi modifica al prodotto invaliderà la garanzia.  
In caso di dubbi, consultare un'officina Bikone autorizzata o scaricare da: <https://www.bikone.com/downloads/>

### Durante l'uso

Verificare che non vi siano movimenti laterali nel gruppo pedivelle e che ruoti in modo fluido. Assicurarsi che le pedivelle siano correttamente regolate e serrate alla coppia specificata dal produttore.  
Non pulire mai il movimento centrale con acqua a pressione diretta né con liquido detergente per freni.  
Si consiglia di usare una spazzola morbida oppure un panno umido con sapone.

## Installazione

### ATTENZIONE! CONTROLLARE IL TELAIO

Alcuni telai possono avere viti nella zona centrale e devono essere sostituite con viti più corte, oppure presentare gradini/spallamenti che bloccano l'installazione interna.

Informazioni dimensionali su: <https://www.bikone.com/downloads/>

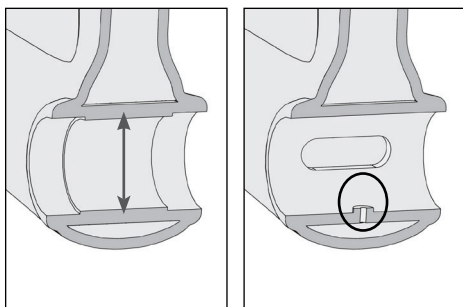

### Utensile di montaggio:

ITA PER SHIMANO: BIKONE BBTOOL\_424416, Park Tool BBT-69.3, Shimano TL-FC32 o equivalente: Ø44 mm esterno e Ø42,7 mm interno. 16 denti.

ITA PER DUB / BB30: BIKONE BBTOOL\_444612, utensile BSA a 24 o 12 denti: Ø45,5 mm esterno e Ø44 mm interno. 24/12 denti.

Grassi e frenafilette consigliati

LATO SINISTRO (L) – GRASSO: FinishLine Premium Grease / Park Tool PPL-1 PolyLube 1000 / Muc-Off Bio Grease / Altri  
LATO DESTRO (R) – FRENAFILETTI: frenafilette a bassa resistenza, ad es.: LOCTITE 222.

Nota: non utilizzare pasta per carbonio né detergente per freni in nessun caso.

### 01 – Ingrassaggio delle superfici

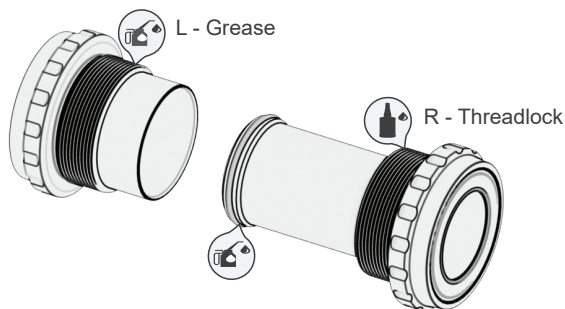

LATO SINISTRO: GRASSO DI MONTAGGIO.  
LATO DESTRO: FRENAFILETTI A BASSA RESISTENZA; AD ES.: LOCTITE 222.

### 02 – Avvitamento delle calotte

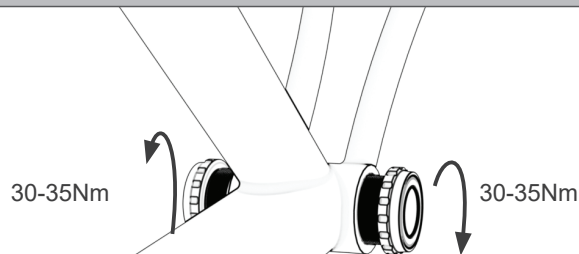

Serrare entrambe le calotte a mano o con l'aiuto della "assembly tool". Preferibilmente contemporaneamente, in modo che il sistema DCTech allinei correttamente il movimento centrale. Una volta che entrambe le calotte sono in battuta sul telaio, serrare alla coppia specificata.

### 03 – Installare distanziali o O-ring

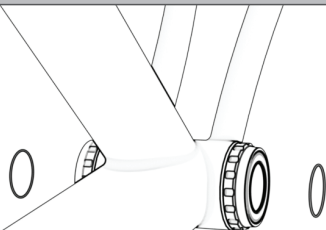

Installare distanziali o O-ring a seconda del modello. Consultare: <https://www.bikone.com/downloads/>

### 04 – Installare le pedivelle

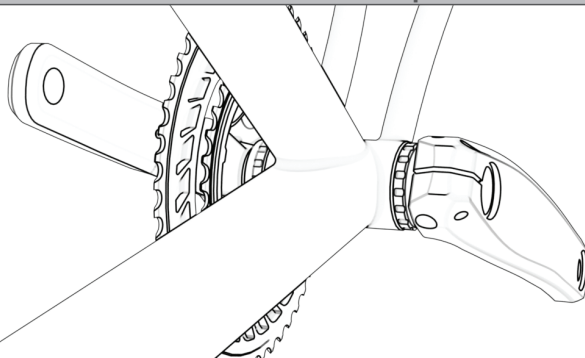

Ingrassare e installare il gruppo pedivelle seguendo le istruzioni di montaggio del produttore.

## Smontaggio

## Utensile di smontaggio

ITA PER SHIMANO: BIKONE BBTOOL\_424416, PARK TOOL BBT-69.3, SHIMANO TL-FC32 O SIMILI: Ø44 MM ESTERNO E Ø42,7 MM INTERNO. 16 DENTI.

ITA PER DUB / BB30: BIKONE BBTOOL\_444612, UTENSILE BSA A 24 O 12 DENTI: Ø45,5 MM ESTERNO E Ø44 MM INTERNO. 24/12 DENTI.

## 01 – Rimuovere il gruppo pedivelle

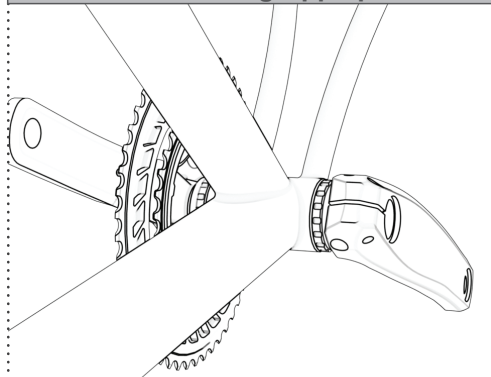

Rimuovere il gruppo produttore.

## 02 – Afloje las cazoletas

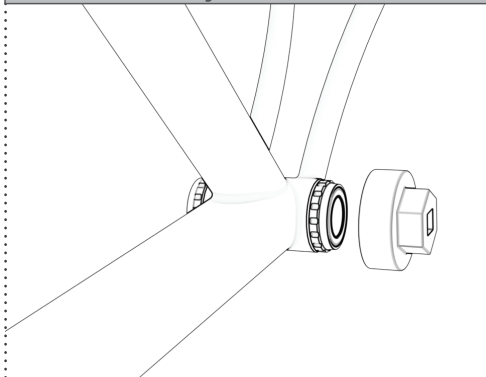

Con l'aiuto dell'utensile, allentare applicando la coppia necessaria nella direzione di rotazione indicata sulla calotta.

## 03 – Svitare le calotte

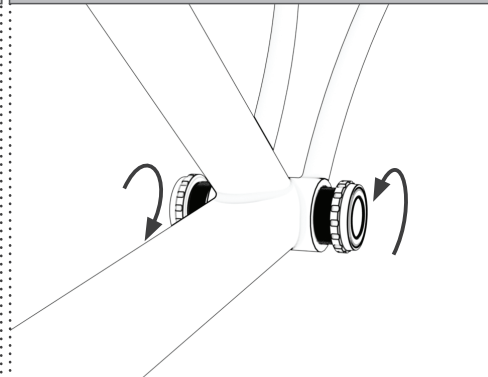

Con l'aiuto dell'utensile, svitare nella direzione opposta a quella indicata sulla calotta.

## Garanzia

Tutti i movimenti centrali Bikone sono garantiti contro difetti di fabbricazione per 3 anni dalla data di acquisto per i componenti ausiliari soggetti a usura e a vita per le calotte esterne.

Questa garanzia si applica all'acquirente originale e non è trasferibile ai futuri proprietari.

La garanzia non copre i danni causati dall'uso su parti soggette a usura.

La garanzia non copre i danni causati da un'installazione non corretta.

Per maggiori informazioni, consultare il nostro sito web o visitare un rivenditore autorizzato.

Ulteriori informazioni: <https://www.bikone.com/warranty-terms-conditions/>