

Istruzioni di montaggio per DCTECH – FILETTATO

BSA / T45 / T47

Prima dell'installazione

Utilizzare gli attrezzi consigliati in questo manuale.
Non alterare il prodotto in alcun modo che possa comportare un rischio per il ciclista o per altri.
Qualsiasi modifica al prodotto invaliderà la garanzia.
In caso di dubbi, consultare un'officina Bikone autorizzata o scaricare da: <https://www.bikone.com/downloads/>

Durante l'uso

Verificare che non ci siano movimenti laterali nel gruppo pedivelle e che ruoti in modo fluido.
Assicurarsi che le pedivelle siano correttamente regolate e serrate alla coppia specificata dal produttore.
Non pulire mai il movimento centrale con getto d'acqua diretto o con detergente per freni.
Si consiglia di usare una spazzola morbida oppure un panno umido con sapone.

Installazione

ATTENZIONE! CONTROLLARE IL TELAIO

Alcuni telai possono avere viti nella parte centrale e devono essere sostituite con viti più corte, oppure presentare gradini/spallamenti che bloccano l'installazione interna.

Informazioni dimensionali su: <https://www.bikone.com/downloads/>

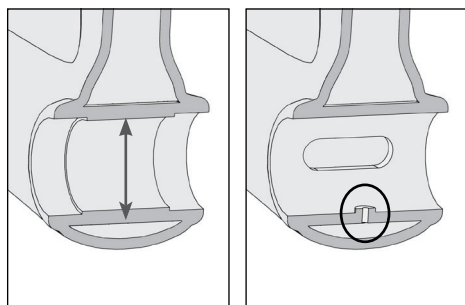

UTENSILE DI MONTAGGIO

BSA PER SHIMANO: Parktool BBT-69.3, Shimano TL-FC32 o simili: Ø44 mm esterno e Ø42.7 mm interno. 16 denti.
BSA PER DUB / BB30: utensile BSA a 24 o 12 denti: Ø45,5 mm esterno e Ø44 mm interno. 24 denti.
T47: Parktool BBT-47-16 o simili: Ø52 mm esterno e Ø48.2 mm interno. 16 denti.

Grassi consigliati

FinishLine Premium Grease / Park Tool PPL-1 Polylube 1000 / Muc-Off Bio Grease / Altri

Nota: Non utilizzare pasta per carbonio né detergente per freni in nessun caso.

01 - Ingrassaggio delle superfici

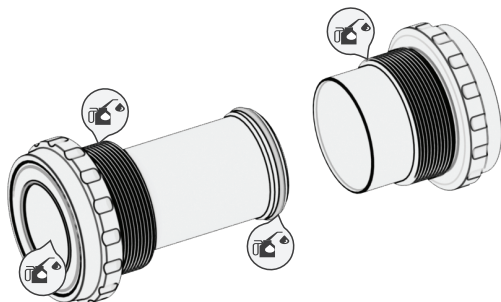

Applicare il grasso sulle superfici di contatto indicate.

02 - Avvitamento delle calotte

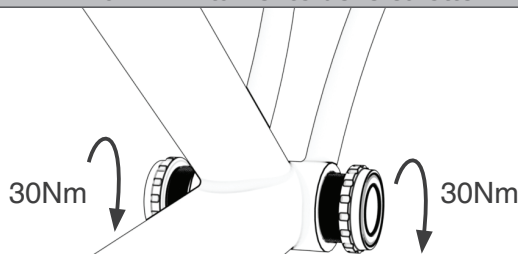

Stringere entrambe le calotte a mano o con l'aiuto della "assembly tool", preferibilmente contemporaneamente, in modo che il sistema DC Tech allinei correttamente il movimento centrale. Una volta che entrambe le calotte sono in battuta sul telaio, serrare alla coppia specificata.

03 - Installare distanziali o O-ring

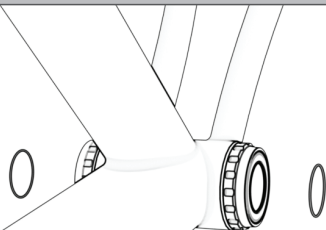

Installare distanziali o O-ring a seconda del modello. Vedere su: <https://www.bikone.com/downloads/>

04 - Installare le pedivelle

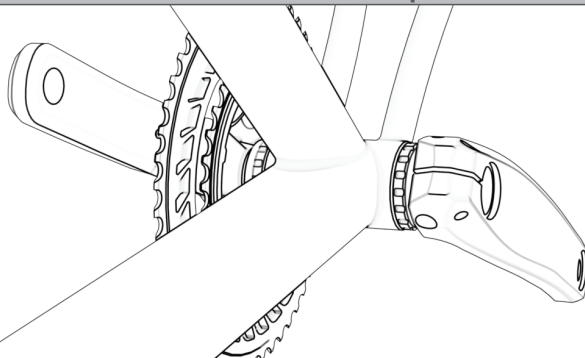

Ingrassare e installare il gruppo pedivelle seguendo le istruzioni di montaggio del produttore.

Utensile di smontaggio

BSA: Parktool BBT-69.3 o Shimano TL-FC32 o simili: Ø44 mm esterno e Ø42.7 mm interno. 16 denti.

T47: Parktool BBT-47-16 o simili: Ø52 mm esterno e Ø48.2 mm interno. 16 denti.

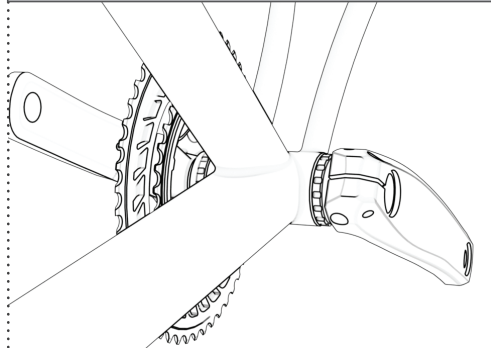
01 - Rimuovere il gruppo pedivelle

Rimuovere il gruppo pedivelle.

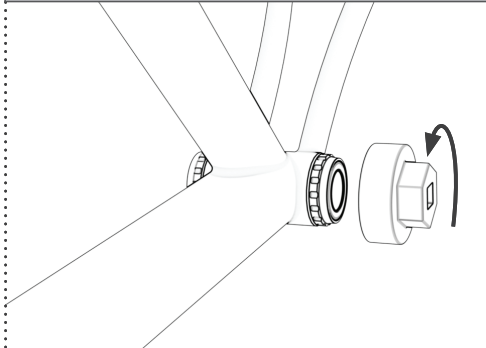
02 - Allentare le calotte

Con l'aiuto dell'utensile, allentare applicando la coppia necessaria nella direzione di rotazione indicata sulla calotta.

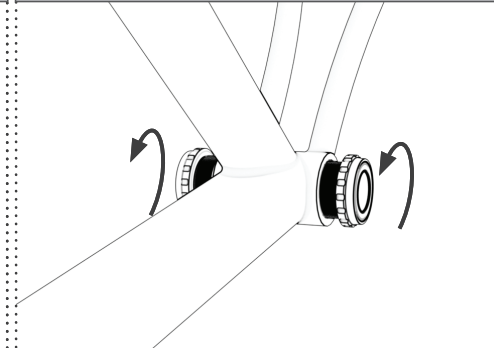
03 - Svitare le calotte

Con l'aiuto dell'utensile, svitare nella direzione opposta a quella indicata sulla calotta.

Garanzia

Tutti i movimenti centrali Bikone sono coperti da garanzia contro difetti di fabbricazione per 2 anni dalla data di acquisto.

Questa garanzia si applica all'acquirente originale e non è trasferibile ai futuri proprietari.

La garanzia non copre i danni causati dall'uso su parti soggette a usura.

La garanzia non copre i danni causati da un'installazione non corretta.

Per maggiori informazioni, consultare il nostro sito web o visitare un rivenditore autorizzato.