

Instructions de montage pour DCTECH – FILETÉ

BSA / T45 / T47

Avant l'installation

Utilisez les outils recommandés dans ce manuel.
Ne modifiez pas le produit d'une manière pouvant présenter un risque pour le cycliste ou pour autrui.
Toute modification du produit annulera la garantie.
En cas de doute, consultez votre atelier Bikone agréé ou téléchargez les informations sur : <https://www.bikone.com/downloads/>

Pendant l'utilisation

Vérifiez qu'il n'y a pas de jeu latéral dans le pédalier et qu'il tourne librement.
Assurez-vous que les manivelles sont correctement réglées et serrées au couple spécifié par le fabricant.
Ne nettoyez jamais le boîtier de pédalier au jet d'eau direct ni avec un liquide nettoyant frein.
Il est recommandé d'utiliser une brosse douce ou un chiffon humide avec du savon.

Installation

ATTENTION ! VÉRIFIEZ VOTRE CADRE

Certains cadres peuvent avoir des vis au centre et doivent être remplacées par des vis plus courtes, ou présenter des épaulements/ressauts qui bloquent l'installation interne.

Informations dimensionnelles sur : <https://www.bikone.com/downloads/>

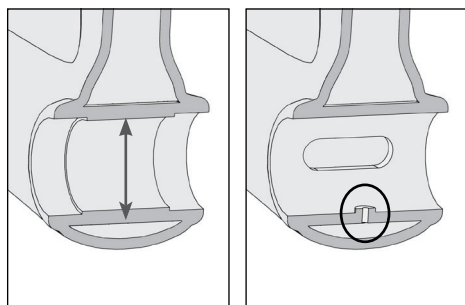

OUTIL DE MONTAGE

BSA POUR SHIMANO : Parktool BBT-69.3, Shimano TL-FC32 ou équivalent : Ø44 mm extérieur et Ø42,7 mm intérieur. 16 ergots.
BSA POUR DUB / BB30 : outil BSA 24 ou 12 ergots : Ø45,5 mm extérieur et Ø44 mm intérieur. 24 ergots.
T47 : Parktool BBT-47-16 ou équivalent : Ø52 mm extérieur et Ø48,2 mm intérieur. 16 ergots.

Graisses recommandées

FinishLine Premium Grease / Park Tool PPL-1 Polylube 1000 / Muc-Off Bio Grease / Autres

Remarque : N'utilisez en aucun cas de pâte carbone ni de nettoyant frein.

01 - Graissage des surfaces

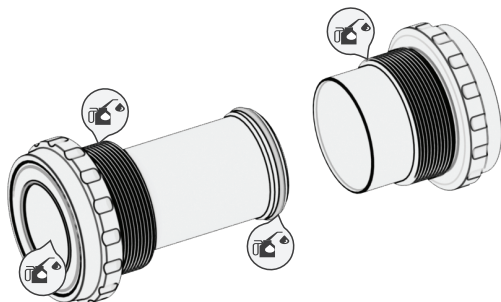

Appliquez de la graisse sur les surfaces de contact indiquées.

02 - Vissage des cuvettes

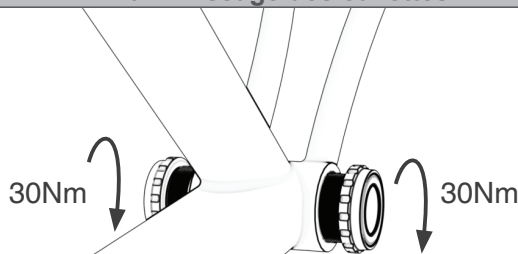

Serrez les deux cuvettes à la main ou à l'aide de la "assembly tool", de préférence en même temps, afin que le système DCTech aligne correctement le boîtier de pédalier. Une fois les deux cuvettes plaquées contre le cadre, serrez au couple spécifié.

03 - Installer des entretoises ou des joints toriques

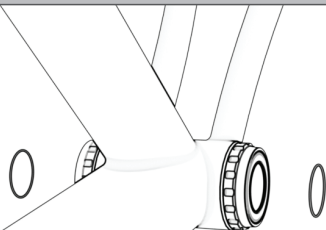

Installez des entretoises ou des joints toriques selon le modèle. Voir : <https://www.bikone.com/downloads/>

04 - Installer les manivelles

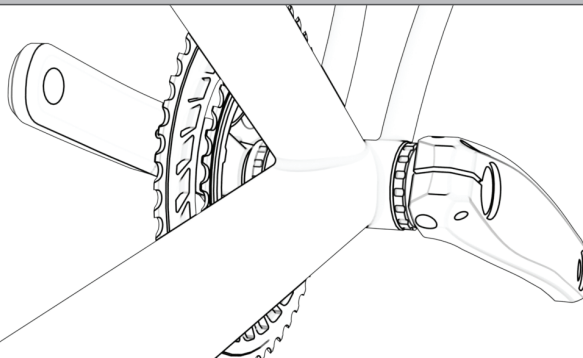

Graissez et installez le pédalier en suivant les étapes de montage du fabricant.

Outil de démontage

BSA : Parktool BBT-69.3 ou Shimano TL-FC32 ou équivalent : Ø44 mm extérieur et Ø42,7 mm intérieur. 16 ergots.
 T47 : Parktool BBT-47-16 ou équivalent : Ø52 mm extérieur et Ø48,2 mm intérieur. 16 ergots.

01 - Retirer le pédalier

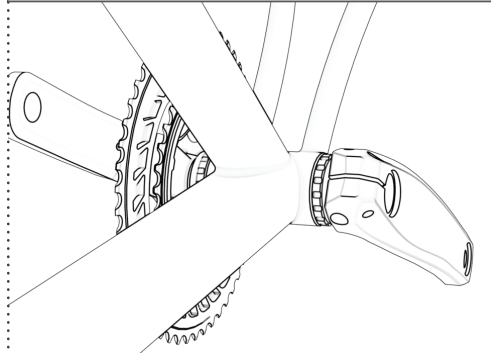

Retirez le pédalier.

02 - Desserrer les cuvettes

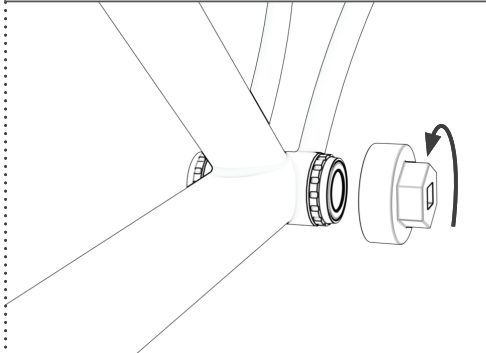

À l'aide de l'outil, desserrez en appliquant le couple nécessaire dans le sens de rotation indiqué sur la cuvette.

03 - Dévisser les cuvettes

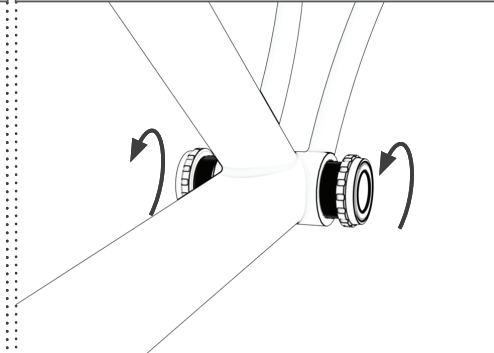

À l'aide de l'outil, dévissez dans le sens opposé à celui indiqué sur la cuvette.

Garantie

Tous les boîtiers de pédalier Bikone sont garantis contre les défauts de fabrication pendant 2 ans à compter de la date d'achat.

Cette garantie s'applique à l'acheteur initial et n'est pas transférable aux propriétaires suivants.

La garantie ne couvre pas les dommages causés par l'usage sur des pièces d'usure.

La garantie ne couvre pas les dommages causés par une installation incorrecte.

Veuillez consulter notre site web pour plus d'informations ou rendre visite à un revendeur agréé.