

### Instrucciones de montaje para DCTech - Roscados

BSA / T45 / T47

#### Antes de instalar

Utilice las herramientas recomendadas en este manual  
 No altere el producto de manera que pueda provocar riesgo para el ciclista u otros  
 Cualquier modificación del producto anulará la garantía  
 En caso de duda consulte a su taller autorizado bikone o descargue en: <https://www.bikone.com/downloads/>

#### Durante el uso

Chequee que no existe movimiento lateral en las bielas y que las bielas giran suavemente,  
 Asegure que las bielas están correctamente ajustadas y apretadas al torque indicado por fabricante  
 Nunca limpie el eje pedalier con agua a presión directa o líquido limpiador de frenos  
 Es recomendar un cepillo suave o trapo mojado y jabón

### Instalación

#### ¡Atención! Verifique su cuadro

Algunos cuadros pueden tener tornillos en la parte central y deben cambiarse por unos más cortos o escalones que bloquean la instalación interior.

Info dimensional en:  
<https://www.bikone.com/downloads/>

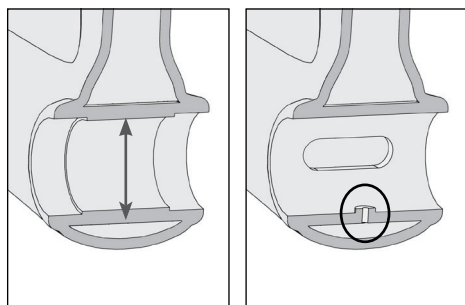

#### LLAVES DE DE MONTAJE:

BSA para Shimano. Parketool BBT-69.3, Shimano TL-FC32 or similar: Ø44 mm outside and Ø42.7mm inside. 16 pins.

BSA para DUB / 30 mm: BSA tool 24 or 12 pins : Ø45,5 mm outside and Ø44 mm inside. 24 / 12 pins.

T47 / T45: Parktool BBT-47-16 or similar: Ø52mm outside and Ø48.2mm inside. 16 pins.

Nota: No utilizar pasta de carbono o limpiador de frenos bajo ningún concepto.

#### 01 - Engrase las superficies

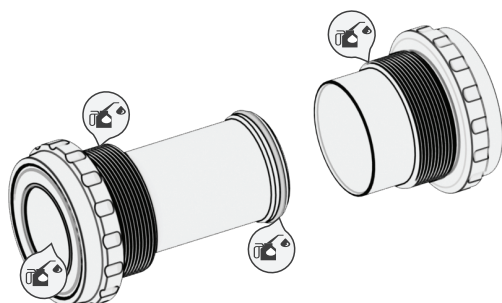

Aplique grasa en las superficies de contacto indicadas.

#### 02 - Roscado de cazoletas

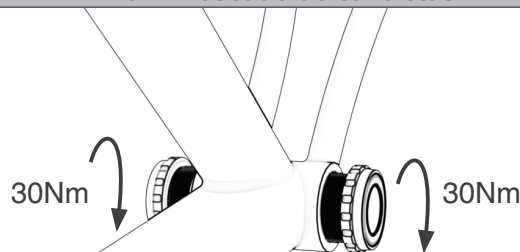

Enrosque ambas cazoletas a mano o con la ayuda de la llave de montaje, preferiblemente a la vez para que el sistema DCTech alinee el BB correctamente. Una vez las dos cazoletas estén ajustadas al cuadro, apriete al par indicado

#### 03 - Instale espaciadores o juntas tóricas

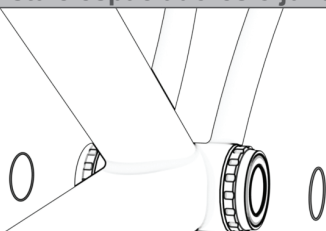

Instale espaciadores o juntas tóricas según modelo,  
 Ver en: <https://www.bikone.com/downloads/>

#### 04 - Instale bielas

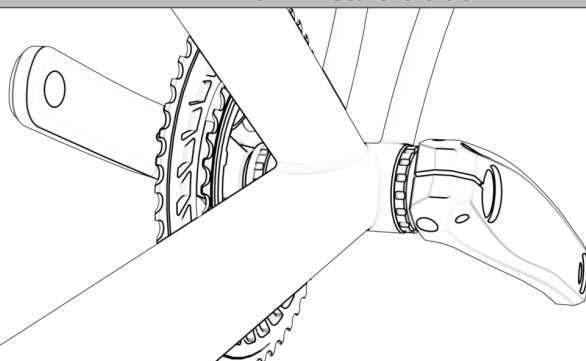

Engrase e Instale las bielas siguiendo los pasos de montaje del fabricante.

**Llave de desmontaje**

BSA: Parktool BBT-69.3 o Shimano TL-FC32 o similar: Ø44 mm exterior y Ø42.7 mm interior de 16 pins.  
T47: Parktool BBT-47-16 o similar: Ø52 mm exterior y Ø48.2 mm interior de 16 pins.

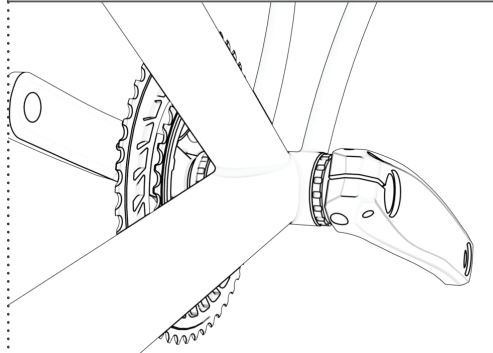
**01 - Extraiga las bielas**

Extraiga las bielas.

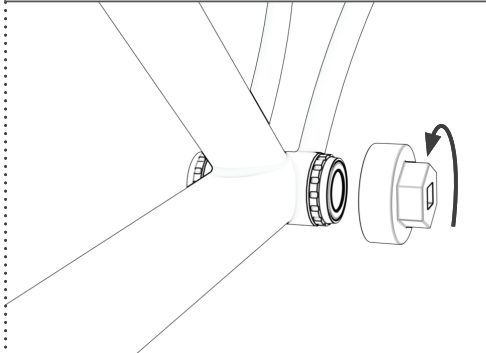
**02 - Soltar cazoletas**

Con la ayuda de su herramienta, desapriete aplicando el par necesario en la dirección de giro indicada en la cazoleta

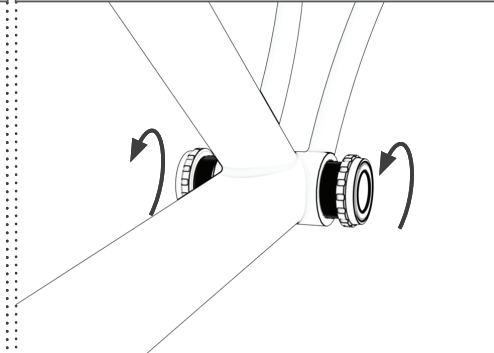
**03 - Desenroscar las cazoletas**

Extraiga los casquillos en la dirección opuesta de giro indicada en el exterior de la cazoleta

**Garantía**

Todos los ejes pedalier de Bikone están garantizados ante defectos de producto por 3 años desde la fecha de compra.  
Esta garantía se aplica al dueño original de la compra y no es transferible a futuros propietarios  
La garantía no cubre el daño producido por el uso en partes de desgaste  
La garantía no cubre el daño producido por una instalación indebida  
Por favor, consulte en nuestra web para más información o acuda a una tienda autorizada